



## Protección BT de Tipo 2 - Reforzado - Unipolar - Enchufable

# CITEL

### DAC80S-10-320



- ↳ Protección Reforzado de Tipo 2
- ↳  $I_n$  : 40 kA
- ↳  $I_{max}$  : 80 kA
- ↳ Módulo individual por fase y enchufable
- ↳ Telesñalización
- ↳ Certificado EN 61643-11, IEC 61643-11
- ↳ Conforme UL1449 ed.5

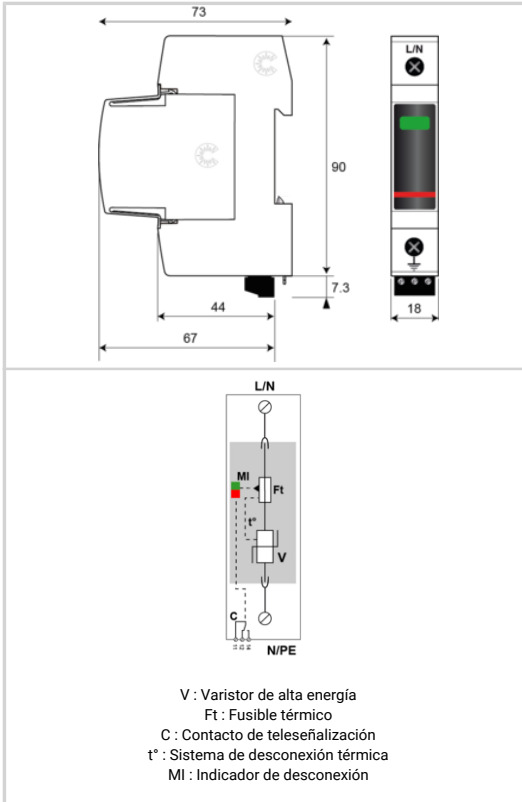

Características eléctricas		
Tipo de protección		2
Tensión AC máx. de funcionamiento	Uc	320 Vac
Sobretensión temporaria (TOV) 5 sec. <i>Sin desconexión</i>	UT	335 Vac soportado
Sobretensión temporaria (TOV) 120 mn <i>Sin desconexión o con desconexión de seguridad</i>	UT	440 Vac desconexión
Corriente residual <i>Corriente fuga a la Tierra</i>	Ipe	< 1 mA
Corriente serie	If	Ninguna
Corriente de descarga nominal <i>15 impulsos 8/20µs</i>	In	40 kA
Corriente de descarga máxima <i>Capacidad máx. En onda 8/20µs por polo</i>	I <sub>max</sub>	80 kA
Nivel de protección <i>@ In (8/20µs)</i>	Up	1.6 kV
Tensión residual a 5 kA <i>@ 5 kA (8/20µs)</i>	Up-5kA	1.1 kV
Corriente de corto-circuito admisible	Iscrc	50 000 A
Características mecánicas		
Tecnología		MOV
Configuración protección		Unipolar
Conexión a la red		Por terminales de tornillos : 2.5-25 mm <sup>2</sup> (35 mm <sup>2</sup> rígido)
Formato		Caja modular desenchufable
Montaje		Carril DIN simétrico 35 mm (EN 60715)
Material plástico		Termoplástico UL94 V-0
Temperatura de operación	Tu	-40/+85°C
Clase de protección		IP20
Modo de fallo		Desconexión de la red Baja Tensión
Indicador de desconexión		1 indicador mecánico - Rojo/Verde
Módulo(s) enchufable		MDAC80-320
Telesñalización		Por contacto seco
Tensión / Corriente máx. para indicación remota		250 V / 0.5 A (AC) / 30 V / 3 A (DC)
Dimensiones		Ver esquema - 1TE (EN43880)
Peso		0.145 kg
Desconectores		
Desconectores térmicos		Interno
Disyuntor diferencial de la instalación		Tipo 'S' o ryardado
Fusible de desconexión		Fusibles tipo gG - 125 A
Normas		
Conformidad con las normas		IEC 61643-11 / EN 61643-11 / UL1449 ed.5
Certificación		KEMA
Código		
821210321		

