



CITEL



Eclateur d'Isolément (ISG)

BF PS 500V

- › Eclateur d'isolement
- › Installation extérieure ou intérieure
- › Courant de décharge : 100 kA
- › Conforme NF EN 62561-3

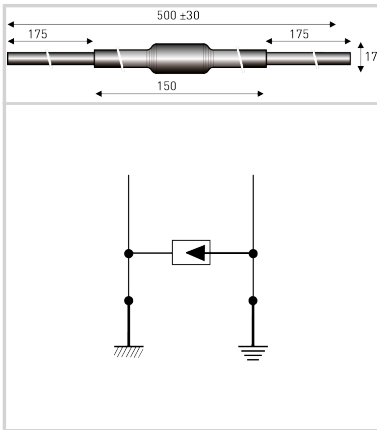

Caractéristiques Électriques

Tenue DC assignée	Uw DC	400 V
Tenue AC assignée	Uw AC	280 V
Courant de décharge maximal <i>Tenue max. en onde 8/20 µs par pôle</i>	I _{max}	100 kA
Courant de choc par pôle <i>Tenue max par pôle en onde 10/350µs</i>	I _{imp}	50 kA
Classification selon la IEC 62561-3		N
Tension d'amorçage dynamique assignée <i>1kV/µs</i>	U _{r limp}	1200 V

Caractéristiques Mécaniques

Technologie		Eclateur à Gaz
Raccordement au réseau		Sortie câble
Température de fonctionnement	Tu	-40/+85°C
Indice de protection		IP67
Nombre d'unité par emballage		1 unité par emballage
Dimensions		Voir schéma
Poids		0.122 kg

Normes

Conformité aux normes		NF EN 62561-3
Conformité RoHS		Oui

Code article

90231622

